

HEIDEBRENNER

Die ideale Alternative - flexibel einsetzbar - unsere ... **Edelstahl-Hochleistungs-Gasherde**

Durch die mehr als 60jährige Erfahrung ist die Firma HEIDEBRENNER Spezialist in der Entwicklung und Herstellung von Gasgeräten. Und Sie wissen: Spezialisten leisten mehr! Ob Branchenfachleute oder Endverwender, die hohe Qualität und Kompetenz lässt keinen Zweifel an unseren Geräten zu.



HEIDEBRENNER stellt ausgereifte, ganz besondere Edelstahl-Gasherde her. Eine außergewöhnlich große Auswahl mit folgenden Merkmalen steht Ihnen zur Verfügung:











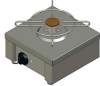







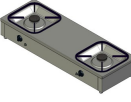

- ♦ **1 - 6 Brennstellen** mit komfortabler Piezozündung.
- ♦ Problemlose Reinigung durch **herausnehmbare Herdmulden und Schmutzschubladen** - einfach in die Spülmaschine geben – fertig!
- ♦ **Leistungsstufen** - 3,5; 5,8 und 9,3 kW. Die Brenneranordnung kann variiert werden.
- ♦ **Multifunktion** - Kochen, Dünsten, Schmoren, Braten, Dämpfen, Heißhalten, Kurzzeitgaren in Woks, ja sogar zum Crêpes- und Waffelbacken sowie zum Maronirösten. Zauberei Mitnichten - das „Geheimnis“ sind die vielen Geräteaufsätze für sinnvolles Mehrfachnutzen. HEIDEBRENNER-Geräte sind eben vielseitig!
- ♦ **Mobil** - alle Standgeräte mit 1 bis 4 Brennstellen können mit Fahrgestell ausgestattet werden. Vier Lenkrollen, davon zwei feststellbare, machen den Herd mobil.
- ♦ **Unabhängig** - die fahrbaren Herde können auch mit integrierter Gasversorgung zur Aufnahme von 11 kg-Flüssiggasflaschen aufgerüstet werden, komplett mit Flüssiggasschlauch und Druckregler. Damit sind Sie völlig unabhängig von öffentlicher Energieversorgung. Vorhandene Standgeräte können Sie problemlos nachrüsten.



HEIDEBRENNER

Die Riesenauswahl, die keine Wünsche offen lässt!

Gasherde von HEIDEBRENNER mit vielen Einsatzmöglichkeiten: In der Gastronomie und überall, wo Speisen wirtschaftlich zubereitet werden. Ideal für Party-Service, Außer-Haus-Geschäft, Outdoor- Veranstaltungen u.s.w.

Gerätehöhe Anzahl der Brennstellen	120 mm	200 mm	850 mm (700 mm oder mit Fahrgestell - auf Anfrage)	850 mm =Gerät 700 mm + Fahrgestell 150 mm (Standgerät mit/ohne Flaschenkorb – auf Anfrage)
1 Brennstelle	 300 x 300 mm	 410 x 410 mm	 410 x 410 mm	 410 x 410 mm
2 Brennstellen		 820 x 410 mm	 820 x 410 mm	 820 x 410 mm
2 Brennstellen		 410 x 820 mm	 410 x 820 mm	
2 Brennstellen Position der Ablageplatte frei wählbar		 1230 x 410 mm	 1230 x 410 mm	 1230 x 410 mm
3 Brennstellen		 1230 x 410 mm	 1230 x 410 mm	 1230 x 410 mm
4 Brennstellen		 820 x 820 mm	 820 x 820 mm	 820 x 820 mm
4 Brennstellen Position der Ablageplatte frei wählbar		 1230 x 820 mm	 1230 x 820 mm	 1230 x 820 mm

Wärmebelastung pro Brenner: 3,5 kW, 5,8 kW oder 9,3 kW

Gasanschluß 1/2" - alle Geräte für Erd- oder Flüssiggas einstellbar. Bei Bestellung bitte angeben. Das Herd-Programm besteht aus Modulen mit Rastermaßen von 410 x 410 mm je Kochmulde und Brennstelle. Abweichende Brennerleistungen oder Abmessungen gerne auf Anfrage. Sonderanfertigungen und Backöfen auf Anfrage. Hauptwerkstoff: Geräte Edelstahl rostfrei. Herdmulden: Chromnickelstahl, Werkstoff-Nr. 1.4301. Armaturen, Brenner, Beschläge und Topfringe in spezieller gewerbegeeigneter Qualität.

HEIDEBRENNER

Flexibel – vielseitig – individuell

Durch unser umfassendes Sonderzubehör bieten Ihnen die Gasherde von HEIDEBRENNER ungeahnte Möglichkeiten. Niemand sonst hat ein so ausgeklügeltes und variables Geräte- und Zubehörsystem, das solch vielfältige Einsatzmöglichkeiten bietet.

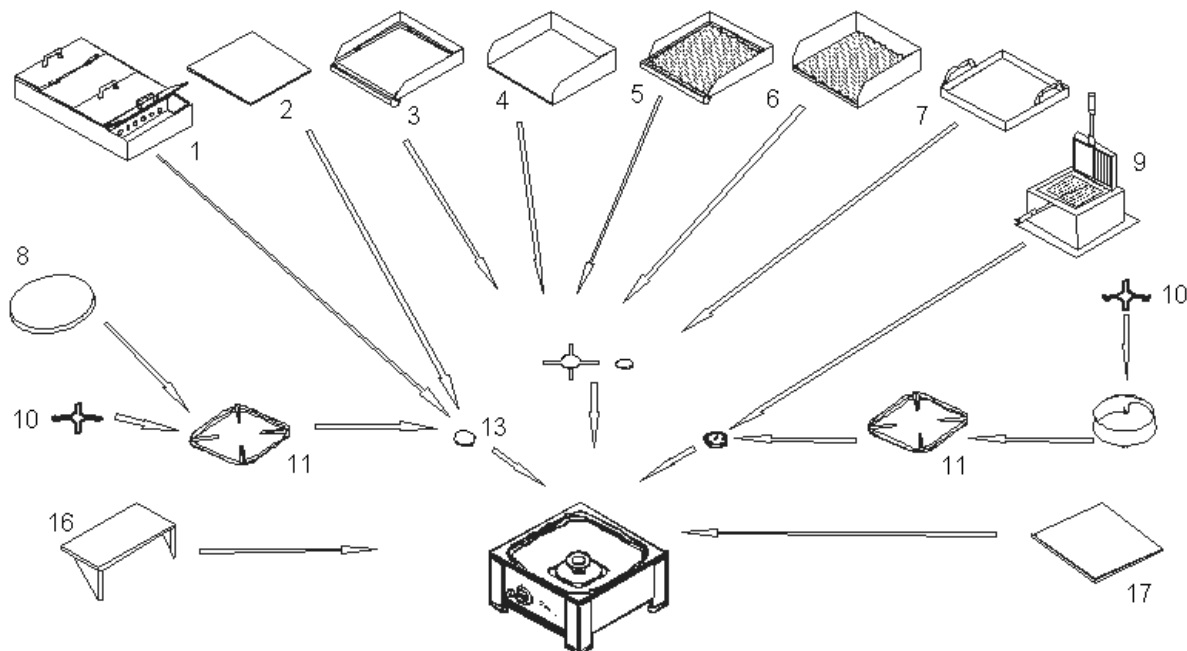

Nützliches Sonderzubehör:

Pos.	Bezeichnung	für ... Brenn- stellen
1	Maroni-Röster-Aufsatz	1
2	Koch- und Wärmeplatte	1
3	Brat-Aufsatz (Spezialguss glatt)	1
4	Brat-Aufsatz (Spezialstahl glatt geschliffen)	1
	Brat-Aufsatz (Spezialstahl glatt geschliffen)	2
5	Griddle-Aufsatz (Spezialguss geriffelt)	1
6	Bräter Gr. I - Stahl	1
	Bräter Gr. I - Edelstahl	1
	Bräter Gr. II - Stahl	2
	Bräter Gr. II - Edelstahl	2
7	Crêpes-Platte Ø 400 mm	1
8	Waffeleisen	1

Pos.	Bezeichnung	für ... Brenn- stellen
9	Kleintopfing	1
10	Topfringe (für 3,5 kW, 5,8 kW u. 9,3 kW)	1
11	diverse Aufsatzringe für Woks oder Handschlagkessel	1
12	diverse Brennerdeckel (für 3,5 kW, 5,8 kW und 9,3 kW)	1
13	Kreuz-Brennerdeckel (für 5,8 kW)	1
14	Schlitz-Brennerdeckel (für 5,8 kW) Wirbel- Schlitz-Brennerdeckel (für 5,8 kW)	1 1
15	Ablageplatte Gr. I Ablageplatte Gr. II Ablageplatte Gr. III	1 2 3
16	Abdeckung für Brennstelle	1

Mithilfe dieses Zubehörs sind Sie in der Lage, schnell und flexibel auf die Wünsche Ihrer Kunden einzugehen. Fragen Sie uns nach weiteren Einsatzmöglichkeiten - durch Schieberrost über 2 Brennstellen, Fahrgestelle, Gasschläuche, Druckregler, Schlauchbruchsicherungen haben Sie die Gelegenheit, sich Ihren eigenen individuellen HEIDEBRENNER zusammenzustellen!

Ein ganz wichtiges Detail

Die robuste Brenner-Konstruktion mit verschmutzungssicheren Stützflammen garantiert zuverlässige Funktion auch bei stärkster Belastung.

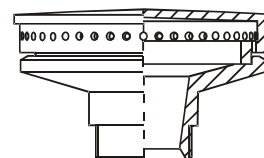

HEIDEBRENNER

Gasherde von HEIDEBRENNER mit unzähligen Einsatzmöglichkeiten: ob in der Gastronomie und überall, wo Speisen zubereitet werden – einfach auch ideal für Open-Air-Veranstaltungen, Caterings, Jahrmärkte... Der Fantasie sind mit HEIDEBRENNER keine Grenzen gesetzt!



Vorteilhaft

- Gasherde von HEIDEBRENNER sind der leistungsfähige Mittelpunkt kleiner bis großer Küchen und ebenso einsetzbar als Zusatzgeräte mit "schneller Hitze" in Spitzenzeiten.
- Wirtschaftlich auch in umsatzschwachen Zeiten – oder auch als "Notaggregat" in reinen Elektroküchen bei Stromausfall.
- Kompakt, platz- und energiesparend.
- Gas ist die wirtschaftlichere und umweltfreundlichere Energie!

Druckfehler, Irrtümer und technische Änderungen vorbehalten